

Перечень деталей (см. схемы №1 и №2)

№	Маркир.	Наименование	К-во
1	501.10.01	Стенка вертикальная	1
2	501.10.02	Стенка вертикальная	1
3	501.10.03	Перегорodka	1
4	501.10.04	Перегорodka	1
5	501.10.05	Крышка	1
6	501.10.06	Стенка горизонтальная	1
7	501.10.07	Накладка	2
8		Ящик выдвижной, в т. ч.	1
8.1	501.05.24	Стенка передняя	1
8.2	501.01.20	Стенка боковая	1
8.3	501.01.21	Стенка боковая	1
8.4	501.01.22	Стенка задняя	1
8.5	501.01.23	Дно	1
9	501.10.08	Стенка задняя	1

Ведомость метизов и фурнитуры

Наименование	Кол-во	Примечания
Шкант деревянный d8x35	14	для фиксирования соединений
Винт (с заглушкой)	12	для соединения стенок
Стяжка Rastex + DU232	12	для соединения деталей
Заглушка	12	к стяжке Rastex
Ручка	1	к выдвижному ящику
Опора "Валмакс"	4	для установки изделия на пол
Шурупы 3.5x16	28	для опор, направляющих
Гвозди 1.2x20	12	для крепления стенки задней, дна ящика
Направляющие ролик. 350 мм	1 к-т	для выдвижного ящика
Ключ шестигранный	1	для винтов

Регулировка роликовых направляющих

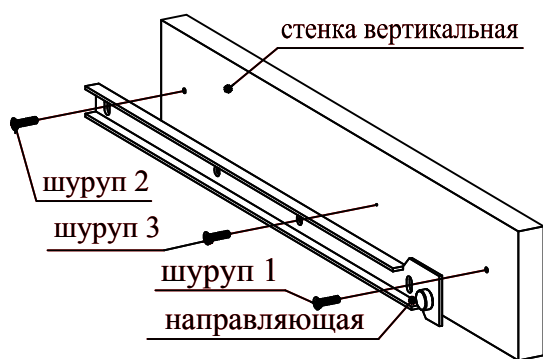

1. Прикрепите направляющую шурупами 1 и 2, найдя на стенке вертикальной отмеченные места
2. Вставьте ящик и попробуйте его выдвинуть/завдвинуть.

3. Если есть необходимость, ослабьте шурупы 1 и 2 и передвиньте направляющую выше или ниже
4. После того, как положение ящика отрегулировано, заверните шурупы

Соединение шкантом и винтом

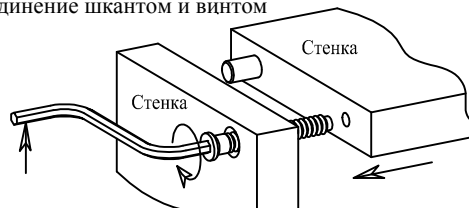

Соединение стяжкой Rastex

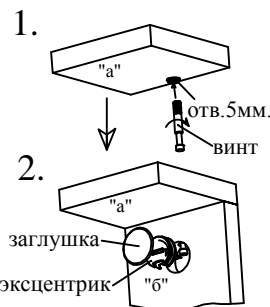

1. Закрутите винт в отверстие диаметром 5 мм в пласти детали "а".
2. Установите деталь "а" на место так, чтобы винт вошел в отверстие в детали "б".
3. Вставьте эксцентрик в отверстие в пласти стенки, цепляя головку винта, и поверните отверткой по часовой стрелке до плотного соединения деталей.
4. Вставьте в паз эксцентрика заглушку.

Стяжка Rastex:

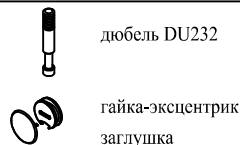



Схема № 1



Схема № 2

Порядок сборки ящика выдвигающего :

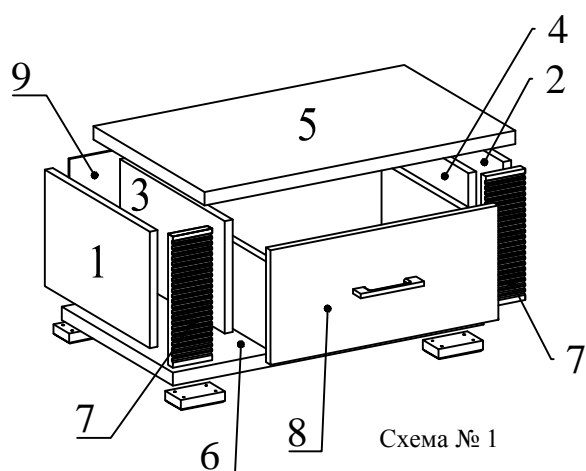
1. Винты стяжек Rastex заверните в отверстия Ø5 в стенке передней поз. 8.1.
2. Соедините боковые стенки поз. 8.2 и 8.3 с задней поз. 8.4 при помощи винтов.
3. Дно поз. 8.5 вставьте в паз передней стенки поз. 8.1 и прикрепите гвоздями к задней стенке поз. 8.4.
4. Прикрепите направляющие роликовые ко дну поз. 8.5 шурупами 3.5x16.
5. Стяжками Rastex прикрепите переднюю стенку поз. 8.1.

### Тумба прикроватная П 501.10 из набора мебели для жилой комнаты "Гресс"

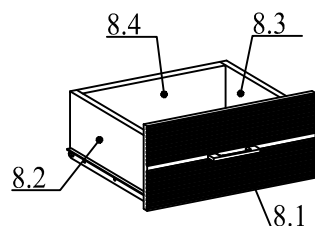
#### Порядок сборки

При сборке соблюдайте осторожность, чтобы не нанести повреждений отделанным поверхностям. Сборку производите вдвоем. Щиты располагайте горизонтально, на предварительно подстеленные картон или ткань. Для сборки Вам понадобятся молоток и отвертки (в комплект не входят). Перед сборкой изучите инструкцию.

1. Подготовьте детали к сборке:

- 1.1 Опоры "Валмакс" прикрепите шурупами 3.5x16 к стенке горизонтальной поз. 6 тумбы, найдя отмеченные места.
- 1.2 Вставьте шканты деревянные в отверстия диам. 8 мм в торцах стенок вертикальных поз. 1 и 2, перегородок поз. 3 и 4, накладок поз. 7.
- 1.3 В отверстия диам. 5 мм в пласти крышки поз. 5, накладок поз. 7 вверните дюбеля стяжек Rastex.
- 1.4 Шурупами 3.5x16 прикрепите направляющие роликовые к перегородкам поз. 3 и 4 тумбы, найдя отмеченные места.
- 1.5 Пользуясь схемой №2, соберите выдвигающий ящик.

2. Соберите тумбу, пользуясь схемой №1:

- 2.1 Стяжками Rastex прикрепите накладки поз. 7 к стенкам вертикальным поз. 1 и 2.
- 2.2 Винтами прикрепите стенку горизонтальную поз. 6 к стенкам вертикальным поз. 1 и 2 и перегородкам поз. 3 и 4.
- 2.3 Стяжками Rastex прикрепите крышку поз. 5 к перегородкам поз. 3 и 4.
- 2.4 Прикрепите стенку заднюю из ДВП к собранному корпусу, используя гвозди по краям стенки задней. Гвозди должны находиться на расстоянии примерно 15 см друг от друга. Перед выполнением этой операции убедитесь, что корпус тумбы не перекошен, измерив его по двум диагоналям.
- 2.5 Установите изделие на место пользования.
- 2.6 Вставьте выдвигающий ящик и прикрепите к нему ручку.